



Abbildung kann von  
Serienausstattung abweichen.

## PRIMO® XXM

Standardsitz mit mechanischer Federung



# PRIMO® XXM

## Technische Daten

### Standardsitz

Der Primo XXM verfügt über einen leichtgängigen Einstellhebel, mit dem der Fahrer einfach die Gewichtseinstellung in einem Bereich von 45 bis 170 kg vornehmen kann. Damit wird das Federungsverhalten des Sitzes optimal justiert. Besonders bei häufigem Fahrerwechsel kommt es darauf an, dass auch ungeübte Nutzer schnell und intuitiv diese wichtige Einstellung vornehmen. Die verlängerte Rückenlehne sorgt in Verbindung mit der Lordosenstütze für Komfort und Unterstützung der Wirbelsäule. Standardmäßig verfügt der Primo XXM über ein duosensitives ELR-Gurtsystem und einen Sitzkontaktschalter.



### Ausstattungsmerkmale

SACHNUMMER	PRIMO® XXM
Stoff	1293475
Kunstleder	1106231
<b>SERIENAUSSTATTUNG</b>	
Dämpfer, nicht einstellbar	●
Federung, mechanisch	●
Federweg, 80 mm	●
<b>1</b> Gewichtseinstellung, manuell, 45-170 kg	●
<b>2</b> Längseinstellung, 210 mm	●
<b>3</b> Lordosenstütze, mechanisch	●
<b>4</b> Rückenlehnenneigungseinstellung	●

PRIMO® XXM	PRIMO® XXM
<b>5</b> ELR-Gurtsystem, duosensitiv	●
Sitzpolsterbreite	450 mm
Sitzkontaktschalter	●
<b>OPTIONALE AUSSTATTUNG</b>	
<b>6</b> Ablagefläche	○
<b>7</b> Armlehnen, neigungseinstellbar, 60 mm x 320 mm	○
Längshorizontalfederung*	○
<b>8</b> Sitzheizung	○

\*Längshorizontalfederung nicht für Baumaschinen spezifiziert

### Maßangaben (Einbaumaße)

● SERIENAUSSTATTUNG ○ OPTIONALE AUSSTATTUNG

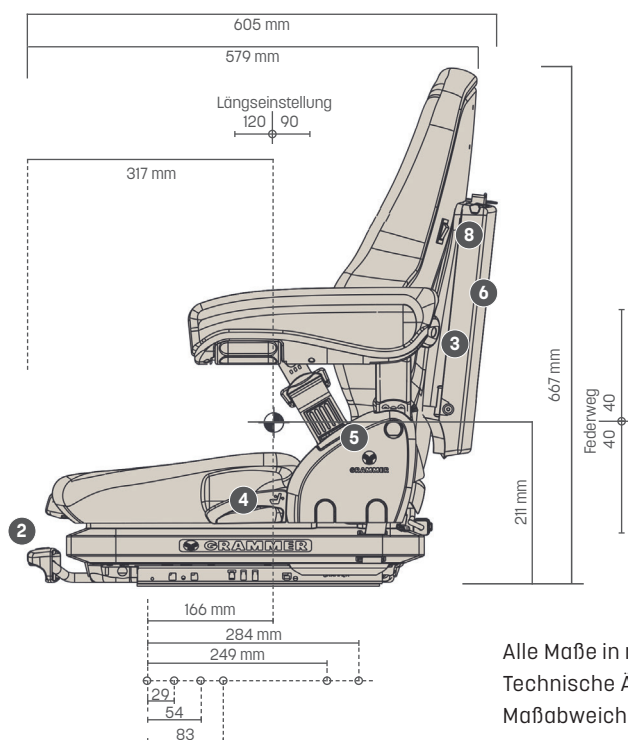
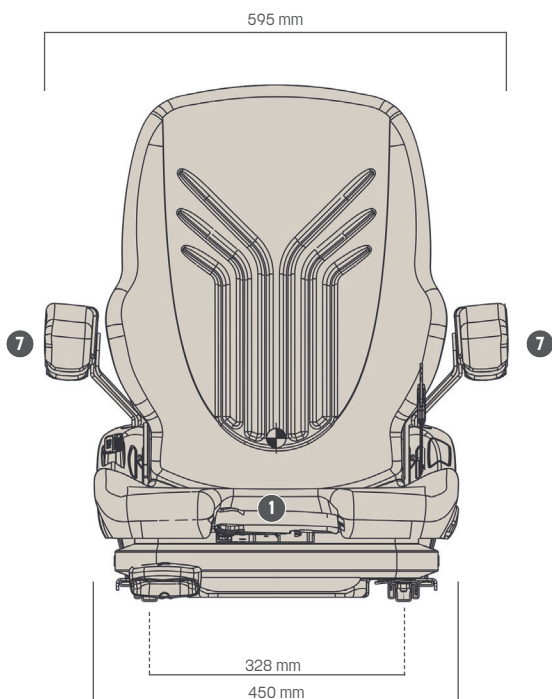

Alle Maße in mm.  
Technische Änderungen und  
Maßabweichungen vorbehalten.