



Abbildung kann von  
Serienausstattung abweichen.

## PRIMO® XL

Komfortsitz mit pneumatischer  
Niederfrequenzfederung



# PRIMO® XL

## Technische Daten

### Komfortsitz

Die mit 12 V oder 24 V betriebene niedrigaufbauende Niederfrequenzfederung im Primo XL sorgt für guten Fahrkomfort. Das Fahrergewicht lässt sich mit der pneumatischen Federung per Knopfdruck von 45 bis 170 kg einstellen. Das Oberteil verfügt über eine einstellbare Rückenverlängerung, die sich wie die Lordosenstütze auf Ihre Bedürfnisse einstellen lässt. Standardmäßig verfügt der Primo XL über ein duosensitives ELR-Gurtssystem und einen Sitzkontaktschalter.

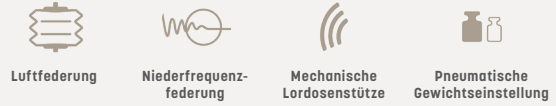

### Ausstattungsmerkmale

SACHNUMMER	PRIMO® XL
Stoff, Kompressor 12V	1293489
Stoff, Kompressor 24V	1293478
<b>SERIENAUSSTATTUNG</b>	
Dämpfer, nicht einstellbar	●
Luftfederung	●
Niederfrequenzfederung	●
Federweg, 50 mm	●
<b>1</b> Gewichtseinstellung, pneumatisch, 45-170 kg	●
Höheneinstellung, 60 mm	●
<b>2</b> Längseinstellung, 210 mm	●
<b>3</b> Lordosenstütze, mechanisch	●

	PRIMO® XL
<b>4</b> Rückenlehnenneigungseinstellung	●
<b>5</b> Rückenverlängerung, einschiebbar	●
<b>6</b> ELR-Gurtssystem, duosensitiv	●
Sitzpolsterbreite	470 mm
Sitzkontaktschalter	●
<b>OPTIONALE AUSSTATTUNG</b>	
<b>7</b> Ablagetasche	○
<b>8</b> Armlehnen, neigungseinstellbar, 60 mm x 320 mm	○
Längshorizontalfederung*	○
<b>9</b> Sitzheizung	○

\*Längshorizontalfederung nicht für Baumaschinen spezifiziert

### Maßangaben (Einbaumaße)

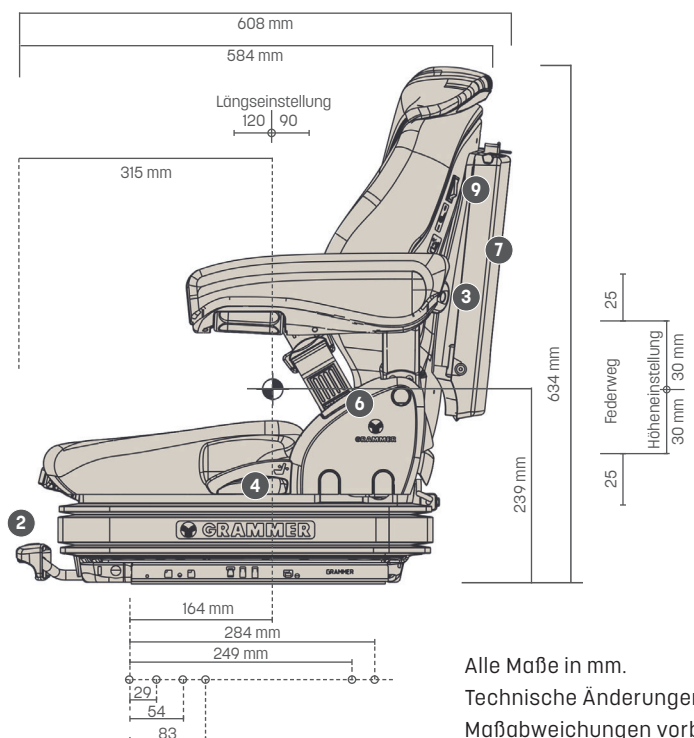
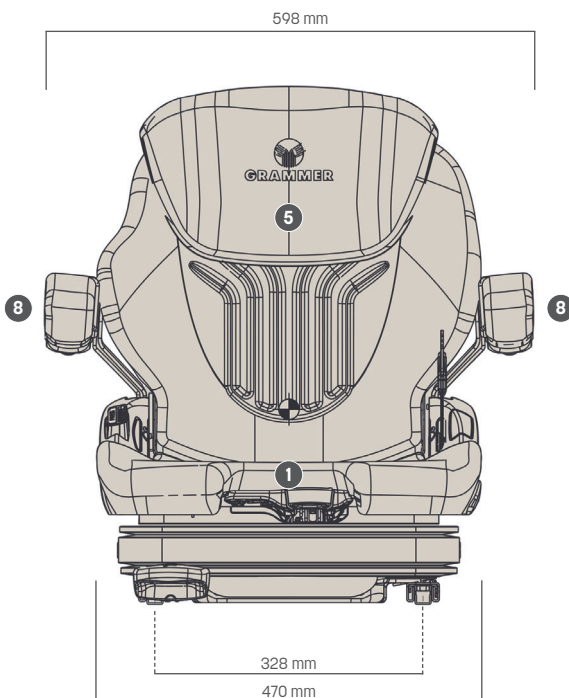

● SERIENAUSSTATTUNG ○ OPTIONALE AUSSTATTUNG

Alle Maße in mm.  
Technische Änderungen und Maßabweichungen vorbehalten.