



Abbildung kann von
Seriensausstattung abweichen.

MSG 20

Mechanisch gefederter Kompaktsitz



MSG 20

Technische Daten

Kompaktsitz

MSG 20 Sitze sind vorbildlich auf die Schwingungsverhältnisse von Gabelstaplern ausgelegt und bieten einen Federweg von 60 mm bei einem Gewichtseinstellbereich von 50 bis 130 kg. Die individuelle Gewichtseinstellung gewährleistet komfortablen Federungskomfort. Der Sitz kann je nach Variante in einem Bereich von 150 mm oder 210 mm positioniert werden, genug Spielraum für jede Körpergröße und Arbeitssituation.



Ausstattungsmerkmale

MSG 20

SACHNUMMER					
Stoff			1293150		
Kunstleder	134015	141999	142001	143465	1017487
SERIENAUSSTATTUNG					
Mechanische Federung	●	●	●	●	●
Federweg, 60 mm	●	●	●	●	●
1 Gewichtseinstellung, 50 - 130 kg	●	●	●	●	●
2 Längseinstellung, 150 mm		●	●	●	
Längseinstellung, 210 mm	●				●
3 Rückenlehnenneigungseinstellung	●	●	●	●	●
4 Rückhaltesystem					
Duosensitiver Gurt mit Aufroller		○	○	●	
Gurthalter, vormontiert	●				●
Sitzpolsterbreite	470 mm	470 mm	470 mm	470 mm	470 mm
Sitzkontaktschalter			●	●	●
OPTIONALE AUSSTATTUNG					
5 Armlehnen, 45 mm x 300 mm, klappbar	○	○	○	○	○
6 Ablagefläche	○	○	○	○	○
Gurt mit Aufroller	○	○	○		○
Statikgurt	○	○	○		○
Sitzheizung	○	○	○	○	○

Maßangaben (Einbaumaße)

● SERIENAUSSTATTUNG ○ OPTIONALE AUSSTATTUNG

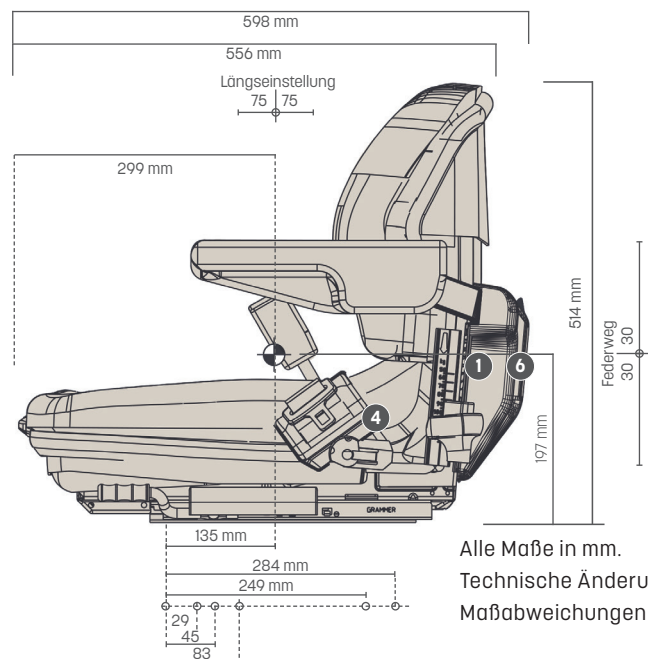
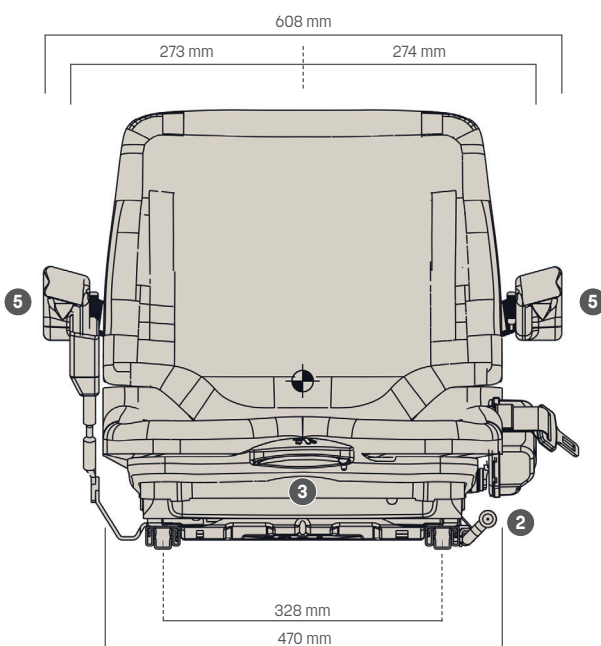

Alle Maße in mm.
Technische Änderungen und Maßabweichungen vorbehalten.